

Министерство науки и высшего образования Российской Федерации
Чайковский филиал
федерального государственного бюджетного образовательного учреждения
высшего образования
**Пермский национальный исследовательский
политехнический университет**
Кафедра автоматизации, информационных и инженерных технологий



УТВЕРЖДАЮ

Исполняющий обязанности директора,
заместитель директора
по учебной работе ЧФ ПНИПУ
Н. М. Куликов

2019г.

ФОНД ОЦЕНОЧНЫХ СРЕДСТВ
для проведения промежуточной аттестации обучающихся по дисциплине
«Инженерная геометрия и компьютерная графика»
Приложение к рабочей программе дисциплины

Направление подготовки:	08.03.01 Строительство
Направленность (профиль) образовательной программы:	Промышленное и гражданское строительство
Квалификация выпускника:	«бакалавр»
Выпускающая кафедра:	кафедра экономики, управления и предпринимательства
Форма обучения:	очная
Курс: 1	Семестр: 1
Трудоёмкость:	
Кредитов по рабочему учебному плану:	4 ЗЕ
Часов по рабочему учебному плану:	144 ч.
Форма промежуточной аттестации:	
Дифференцированный зачет:	1 семестр

Фонд оценочных средств для проведения промежуточной аттестации обучающихся по дисциплине является частью (приложением) к рабочей программе дисциплины. Фонд оценочных средств для проведения промежуточной аттестации обучающихся по дисциплине разработан в соответствии с общей частью фонда оценочных средств для проведения промежуточной аттестации основной образовательной программы, которая устанавливает систему оценивания результатов промежуточной аттестации и критерии выставления оценок. Фонд оценочных средств для проведения промежуточной аттестации обучающихся по дисциплине устанавливает формы и процедуры текущего контроля успеваемости и промежуточной аттестации обучающихся по дисциплине.

1. Перечень контролируемых результатов обучения по дисциплине, объекты оценивания и виды контроля

Согласно РПД освоение учебного материала дисциплины запланировано в течение одного семестра (1-й семестр учебного плана) и разбито на 2 учебных модуля. В рамках освоения учебного материала дисциплины формируются компоненты компетенций *знать, уметь, владеть*, указанные в РПД, которые выступают в качестве контролируемых результатов обучения по дисциплине (табл. 1.1).

Контроль уровня усвоенных знаний, освоенных умений и приобретенных владений осуществляется в рамках текущего, рубежного и промежуточного контроля при изучении теоретического материала, сдаче отчетов по лабораторным работам и зачета. Виды контроля сведены в таблицу 1.1.

Таблица 1.1. Перечень контролируемых результатов обучения по дисциплине

Контролируемые результаты обучения по дисциплине (ЗУВы)	Вид контроля				
	Текущий		Рубежный		Итоговый Зачет (7 семестр)
	С	ТО	ОЛР	Т/КР	
Усвоенные знания					
3.1 принципы работы современных информационных технологий и программных средств, в том числе отечественного производства	С		ОЛР	Т	ТВ, ПЗ
Освоенные умения					
У.1 выбирать современные информационные технологии и программные средства, в том числе отечественного производства при решении задач профессиональной деятельности			ОЛР	Т	ТВ, ПЗ
Приобретенные владения					
В.1 применения современных информационных технологий и программных средств, в том числе отечественного производства, при решении задач профессиональной деятельности			ОЛР	Т	КЗ

С – собеседование по теме; *ТО* – коллоквиум (теоретический опрос); *КЗ* – кейс-задача (индивидуальное задание); *ОЛР* – отчет по лабораторной работе; *Т/КР* – рубежное тестирование (контрольная работа); *ТВ* – теоретический вопрос; *ПЗ* – практическое задание; *КЗ* – комплексное задание дифференцированного зачета.

Итоговой оценкой достижения результатов обучения по дисциплине является промежуточная аттестация в виде дифференцированного зачета (в 1 семестре), проводимая с учётом результатов текущего и рубежного контроля.

2. Виды контроля, типовые контрольные задания и шкалы оценивания результатов обучения

Текущий контроль успеваемости имеет целью обеспечение максимальной эффективности учебного процесса, управление процессом формирования заданных компетенций обучаемых, повышение мотивации к учебе и предусматривает оценивание хода освоения дисциплины. В соответствии с Положением о проведении текущего контроля успеваемости и промежуточной аттестации обучающихся по образовательным программам высшего образования – программам бакалавриата, специалитета и магистратуры в ПНИПУ предусмотрены следующие виды и периодичность текущего контроля успеваемости обучающихся:

- входной контроль, проверка исходного уровня подготовленности обучаемого и его соответствия предъявляемым требованиям для изучения данной дисциплины;
- текущий контроль усвоения материала (уровня освоения компонента «знать» заданных компетенций) на каждом групповом занятии и контроль посещаемости лекционных занятий;
- промежуточный и рубежный контроль освоения обучаемыми отдельных компонентов «знать», «уметь» заданных компетенций путем компьютерного или бланочного тестирования, контрольных опросов, контрольных работ (индивидуальных домашних заданий), защиты отчетов по лабораторным работам, рефератов, эссе и т.д.

Рубежный контроль по дисциплине проводится на следующей неделе после прохождения модуля дисциплины, а промежуточный – во время каждого контрольного мероприятия внутри модулей дисциплины;

- межсессионная аттестация, единовременное подведение итогов текущей успеваемости не менее одного раза в семестр по всем дисциплинам для каждого направления подготовки (специальности), курса, группы;
- контроль остаточных знаний.

2.1. Текущий контроль усвоения материала

Текущий контроль усвоения материала в форме собеседования или выборочного теоретического опроса студентов проводится по каждой теме. Результаты по 4-балльной шкале оценивания заносятся в книжку преподавателя и учитываются в виде интегральной оценки при проведении промежуточной аттестации.

2.2. Рубежный контроль

Рубежный контроль для комплексного оценивания усвоенных знаний, усвоенных умений и приобретенных владений проводится в форме защиты лабораторных работ и рубежных контрольных работ (после изучения каждого модуля учебной дисциплины).

2.2.1. Защита лабораторных работ

Всего запланировано 3 лабораторные работы. Типовые темы лабораторных работ приведены в РПД.

Защита лабораторной работы проводится индивидуально каждым студентом или группой студентов. Типовые шкала и критерии оценки приведены в общей части ФОС образовательной программы бакалавриата.

2.2.2. Рубежное тестирование (Т)

Согласно РПД запланировано 1 рубежное тестирование после освоения студентами учебных модулей дисциплины. Тестирование проводится по разделам 1-5 рабочей программы.

Типовые задания первой КР:

1. Центральное проецирование представлено на рисунке...

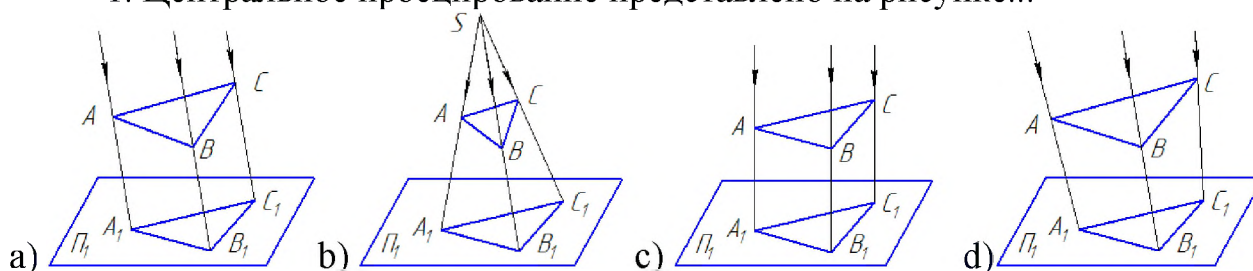

2. Прямая при прямоугольном проецировании проецируется в точку при условии...

- a) параллельности этой прямой плоскости проекций
- b) если эта прямая находится под углом 45° к плоскости проекций
- c) если эта прямая проходит через центр проецирования
- d) перпендикулярности этой прямой плоскости проекций

3. Проецирование называют косоугольным, если...

- a) проецирующие лучи проходят через одну точку
- b) проецирующие лучи параллельны между собой и расположены под углом 45° по отношению к плоскости проекций
- c) проецирующие лучи перпендикулярны по отношению к плоскости проекций
- d) проецирующие лучи параллельны между собой и не перпендикулярны по отношению к плоскости проекций

4. Фронтальной плоскости проекций принадлежат точки ...

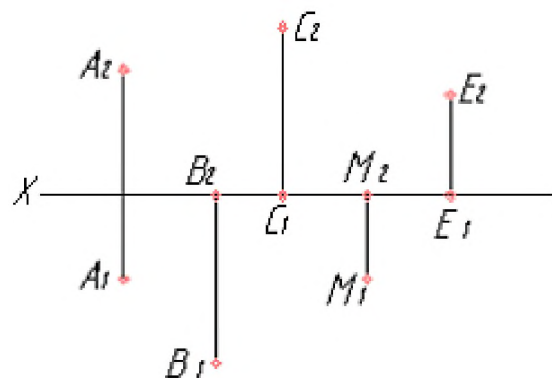

- a) A и B
- b) A и C

- c) М и В
- d) С и Е

5. Линия, соединяющая на чертеже проекции точки и перпендикулярная к оси проекций, называется...

- a) связующей прямой
- b) постоянной чертежа
- c) линией проекционной связи
- d) линией уровня

2.3. Выполнение комплексного индивидуального задания на самостоятельную работу

Для оценивания навыков и опыта деятельности (владения), как результата обучения по дисциплине, не имеющей курсового проекта или работы, используется индивидуальное комплексное задание студенту.

Типовые шкала и критерии оценки результатов защиты индивидуального комплексного задания приведены в общей части ФОС образовательной программы бакалавриата.

2.4. Промежуточная аттестация (итоговый контроль)

Допуск к промежуточной аттестации осуществляется по результатам текущего и рубежного контроля. Условиями допуска являются успешная сдача всех лабораторных и практических работ, а также положительная интегральная оценка по результатам текущего и рубежного контроля.

2.4.1. Процедура промежуточной аттестации без дополнительного аттестационного испытания

Промежуточная аттестация, согласно РПД, проводится в виде дифференцированного зачета по дисциплине

Зачет по дисциплине основывается на результатах выполнения предыдущих индивидуальных заданий студента по данной дисциплине.

Критерии выведения итоговой оценки за компоненты компетенций при проведении промежуточной аттестации в виде зачета приведены в общей части ФОС образовательной программы.

2.4.2. Процедура промежуточной аттестации с проведением аттестационного испытания

Дифференцированный зачет является формой итогового контроля студентов для оценки уровня усвоения студентами теоретического материала и полученных навыков и умений в соответствии с требованиями федерального государственного образовательного стандарта.

Зачет студент получает на зачетной неделе, предшествующей экзаменационной сессии, утверждаемой графиком учебного процесса в соответствии с учебными планами.

К зачету допускаются студенты, успешно прошедшие текущую и рубежную аттестацию, выполнившие все задания по практическим работам и защитившие все лабораторные работы, предусмотренные рабочей программой дисциплины.

Дифференцированный зачет проводится в форме практической контрольной работы. Время, отводимое для выполнения заданий, составляет не более 120 минут.

2.4.2.1. Типовые вопросы и задания для дифференцированного зачета по дисциплине

Типовые задания для контроля усвоенных знаний:

По рисункам задания построить 3D модель. Оформить чертеж детали: выполнить указанный разрез, совмещенный с главным видом, проставить размеры, заполнить основную надпись. Работа должна содержать чертеж и пространственное изображение детали (аксонометрию) выполненные на одном листе.

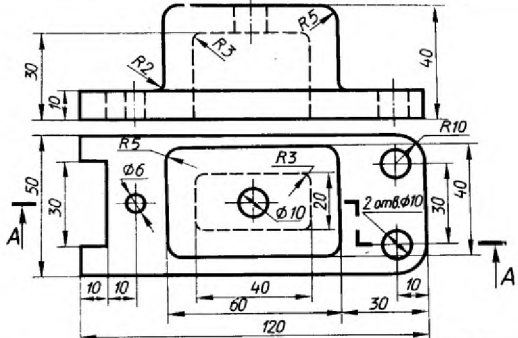
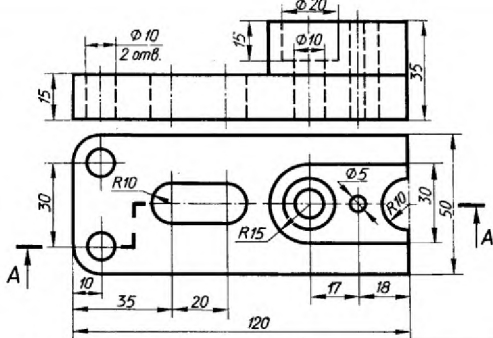
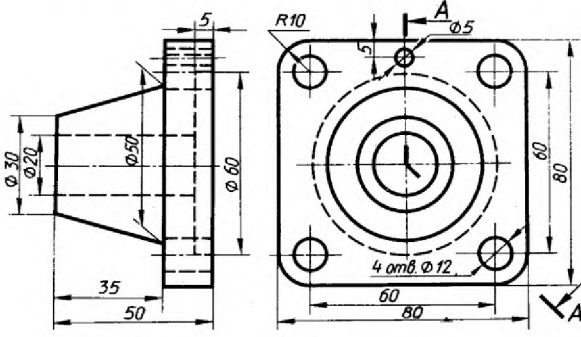
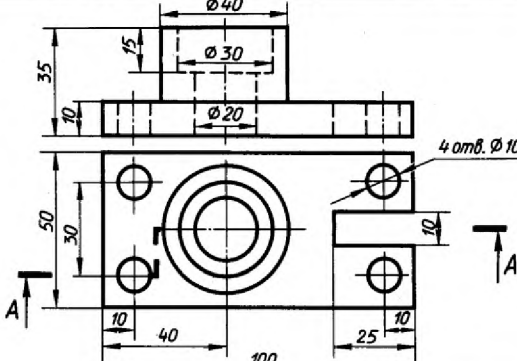
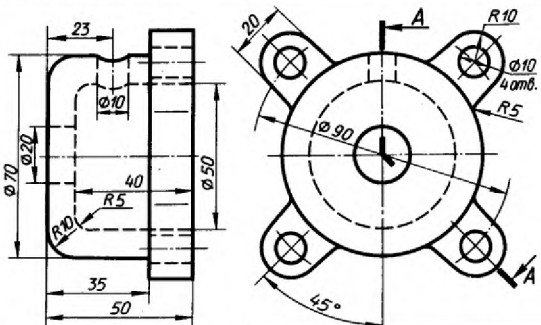
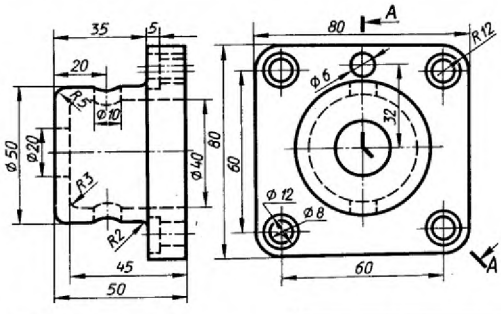
 <p>Крышка. Сталь 45. Вариант 1</p>	 <p>Корпус. Сталь 50. Вариант 2</p>
 <p>Фланец. Сталь 45. Вариант 3</p>	 <p>Опора. Чугун СЧ 15. Вариант 4</p>
 <p>Корпус. Чугун СЧ 15. Вариант 5</p>	 <p>Корпус. Чугун СЧ 10. Вариант 6</p>

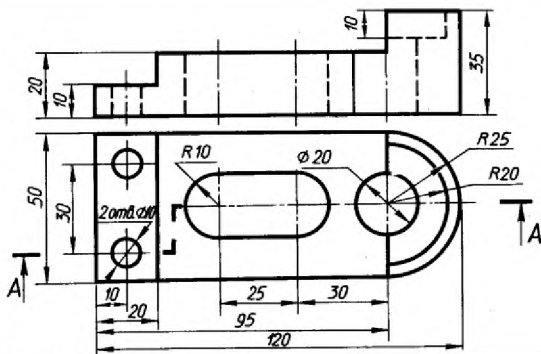

Корпус. Сталь 45.

Вариант 7

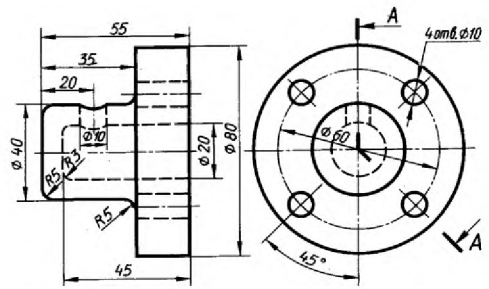

Корпус. Чугун СЧ 15.

Вариант 8

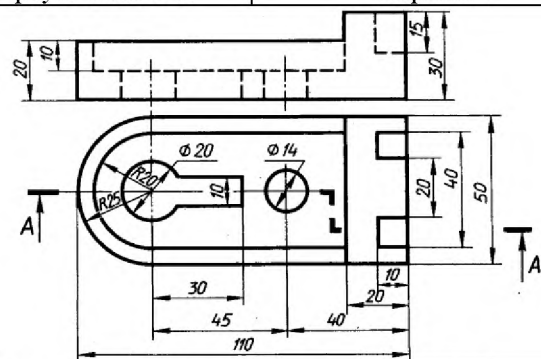

Корпус. Сталь Ст3.

Вариант 9

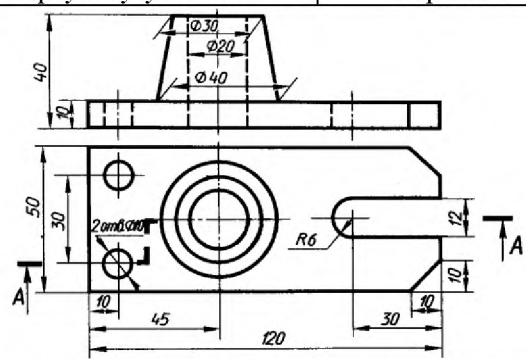

Корпус. Сталь 45.

Вариант 10

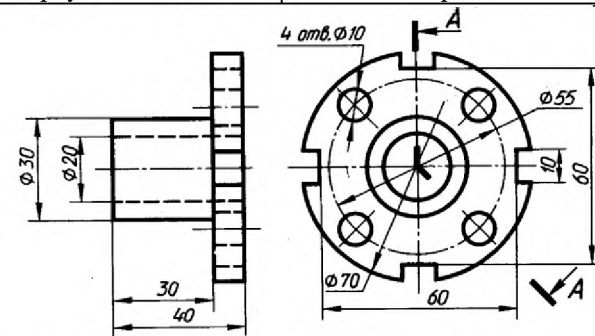

Фланец. Сталь Ст3.

Вариант 11

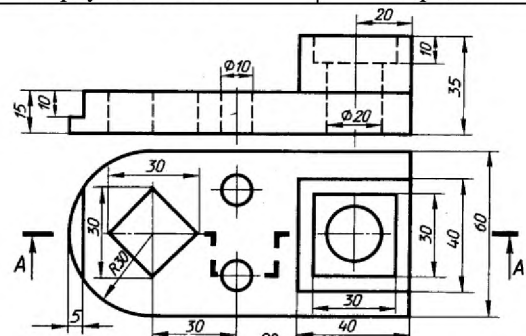

Корпус. Сталь 30.

Вариант 12

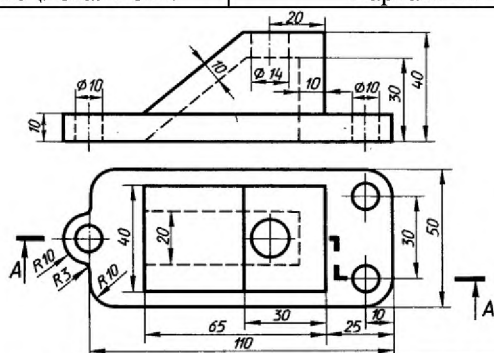

Корпус. Сталь 20.

Вариант 13

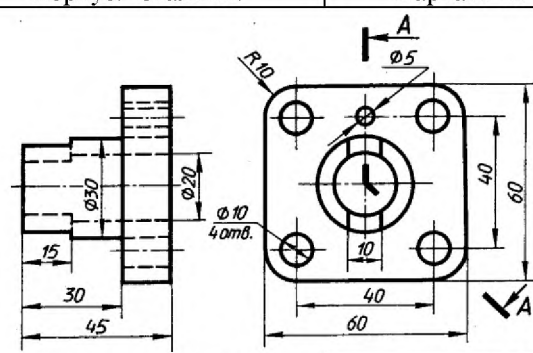

Фланец. Сталь 30.

Вариант 14

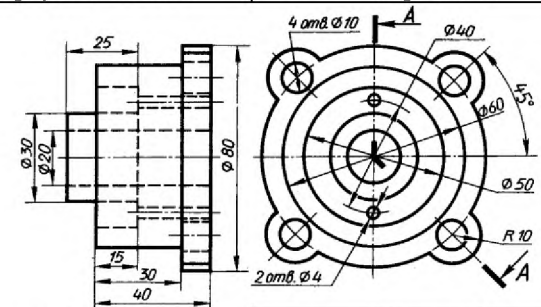

Фланец Чугун СЧ 15.

Вариант 15

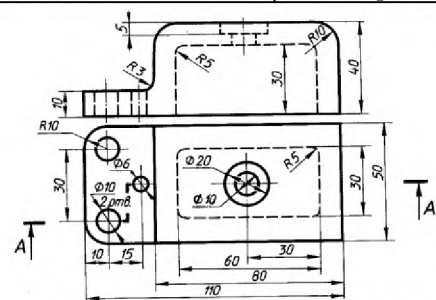

Корпус. Сталь Ст3.

Вариант 16

2.4.2.2. Шкалы оценивания результатов обучения на зачете

Оценка результатов обучения по дисциплине в форме уровня сформированности компонентов *знать, уметь, владеть* заявленных компетенций проводится по 4-х балльной шкале оценивания.

Типовые шкала и критерии оценки результатов обучения при сдаче зачета для компонентов *знать, уметь и владеть* приведены в общей части ФОС образовательной программы.

3. Критерии оценивания уровня сформированности компонентов и компетенций

3.1. Оценка уровня сформированности компонентов компетенций

При оценке уровня сформированности компетенций в рамках выборочного контроля при зачете считается, что *полученная оценка за компонент проверяемой в билете компетенции обобщается на соответствующий компонент всех компетенций, формируемых в рамках данной учебной дисциплины.*

Общая оценка уровня сформированности всех компетенций проводится путем агрегирования оценок, полученных студентом за каждый компонент формируемых компетенций, с учетом результатов текущего и рубежного контроля в виде интегральной оценки по 4-х балльной шкале. Все результаты контроля заносятся в оценочный лист и заполняются преподавателем по итогам промежуточной аттестации.

Форма оценочного листа и требования к его заполнению приведены в общей части ФОС программы.

При формировании итоговой оценки промежуточной аттестации в виде зачета используются типовые критерии, приведенные в общей части ФОС программы.